

MEMORIA DESCRIPTIVA 2 MESAS (laterales) para el “24h”

Estos 2 elementos se implantarán en el plató E1 del centro de producción de RTVE Torrespaña en Madrid.

MESAS

Construcción de 2 mesas de forma y medidas según planos y fotos adjuntas.

ESTRUCTURA:

Con estructura interior metálica de tubo cuadrado 4x4 para reforzar la mesa y las ruedas

RUEDAS:

Con ruedas antirayaduras (por ejemplo, de un material blando o semiblando). Con frenos y han de ser ruedas giratorias. Importante que el giro de 360 sea limpio, sin que choque con ninguna pieza estructural de la mesa.

BALDA:

Llevará una balda interior a modo de estantería o repisa.

FALDÓN:

En la parte baja por el interior, llevarán un faldón de neopreno negro hasta el suelo, en el frontal y laterales, para evitar que se vean las ruedas.

ACABADO:

Acabado lacado negro brillante, frontal y laterales

SOBRE:

El sobre de metacrilato opal, vinilado al ácido, con un borde o marco de 2,3 cm. acabado lacado negro brillante (igual que el frontal y laterales)

LED:

2 tiras horizontales con luz led rgb y blanca (se facilitará grados kelvin) con tapas difusoras. En frontal y laterales.

La luz superficial debe ser homogénea y sin que se aprecien los puntos leds.

CONEXIÓN LED:

La toma de los led, en una de las mesas estará en la esquina interior izquierda y en la otra en la derecha.

Conector Canon macho de 5 pines. (Ver foto)

FRONTAL



FRONTAL Y LATERAL



LATERAL



CONEXIÓN LEDS



SOBRE



INTERIOR



Notas importantes:

-Todos los leds incorporados **serán regulables por mesa y estarán en distintos canales** (libres de parpadeo en imagen).

EL PRESUPUESTO DEBE INCLUIR EL TRANSPORTE Y EL MONTAJE DEL DECORADO EN PLATÓ.

PARA LA SEGURIDAD DEL DECORADO

Seguir el protocolo actual de RTVE para la seguridad en la construcción y el Montaje de escenografías.

PARA SER CERTIFICADO LO CONSTRUIDO DEBERÁ AJUSTARSE AL PROYECTO DE EJECUCIÓN FIRMADO POR TÉCNICO COMPETENTE (ARQUITECTO O INGENIERO)

ALZADO FRONTAL

ACABADO LACADO NEGRO BRILLANTE

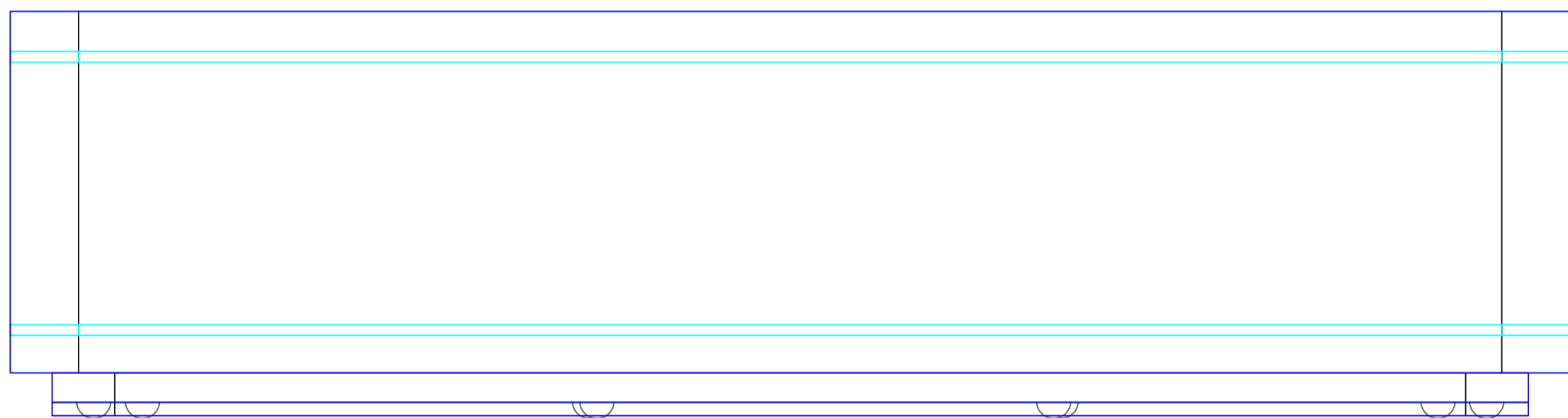
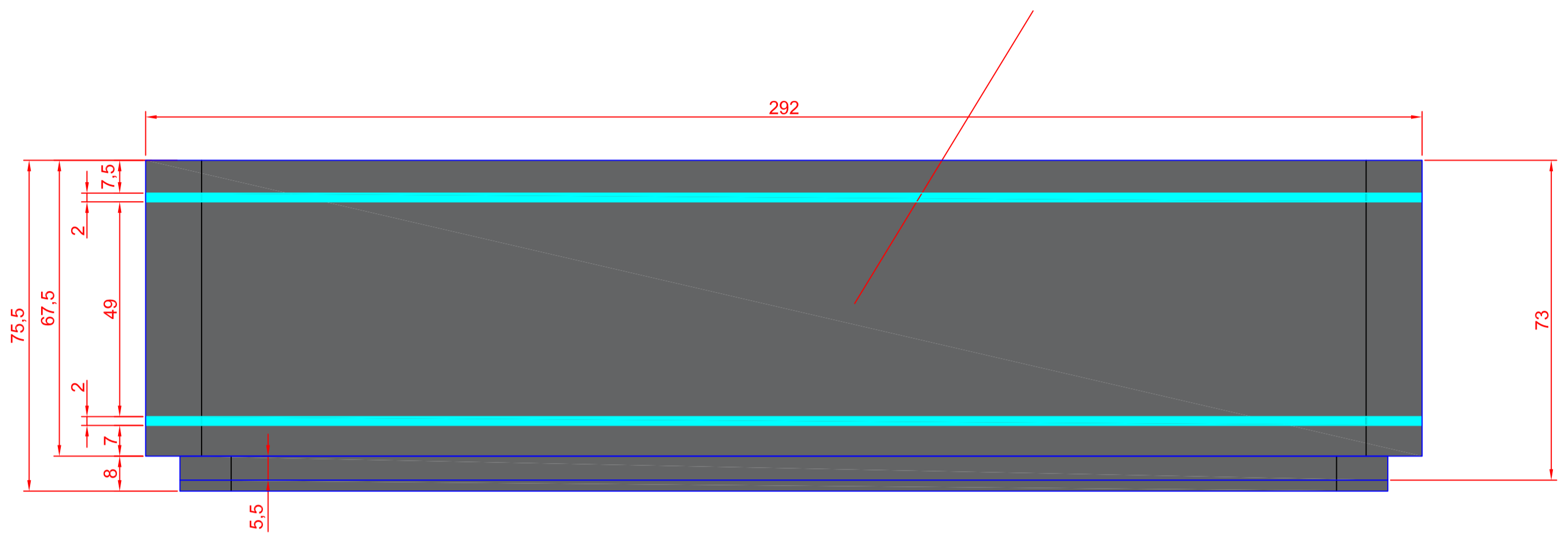

PLANTA

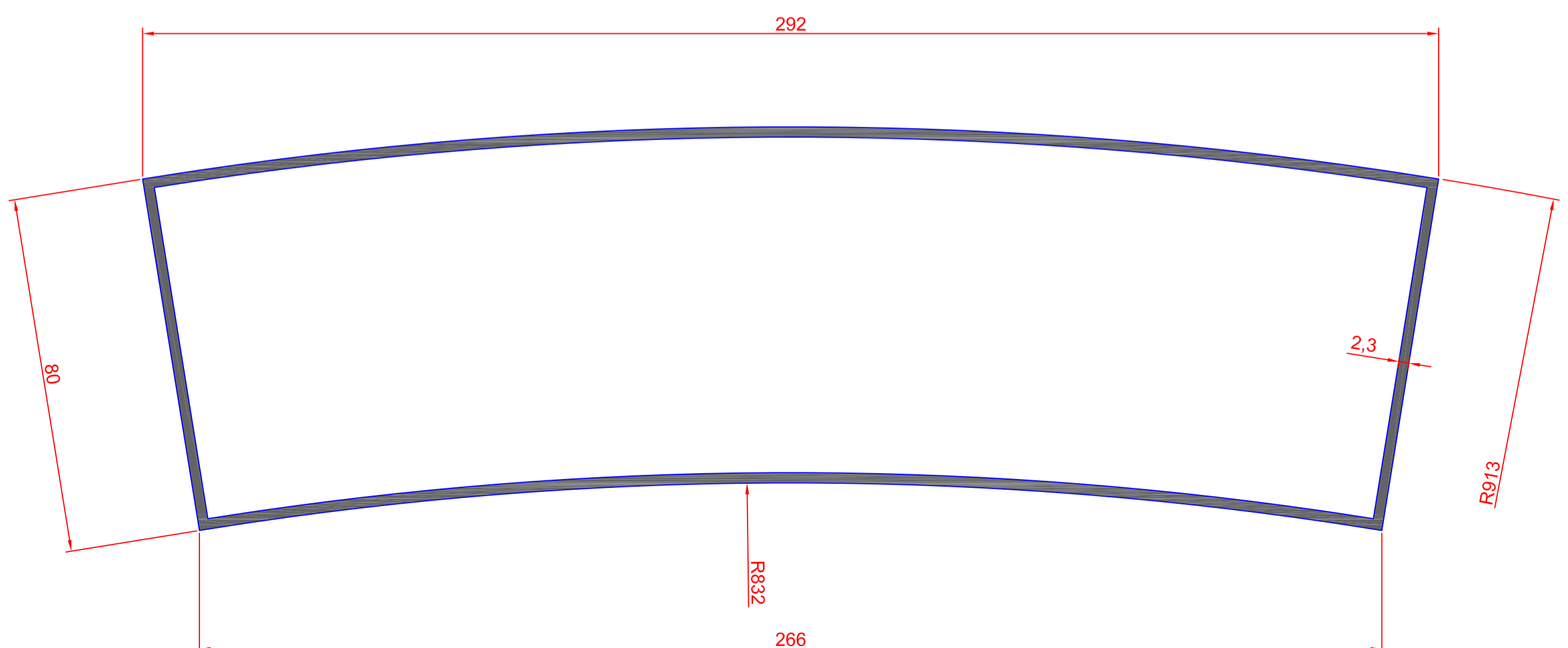

PLANTA

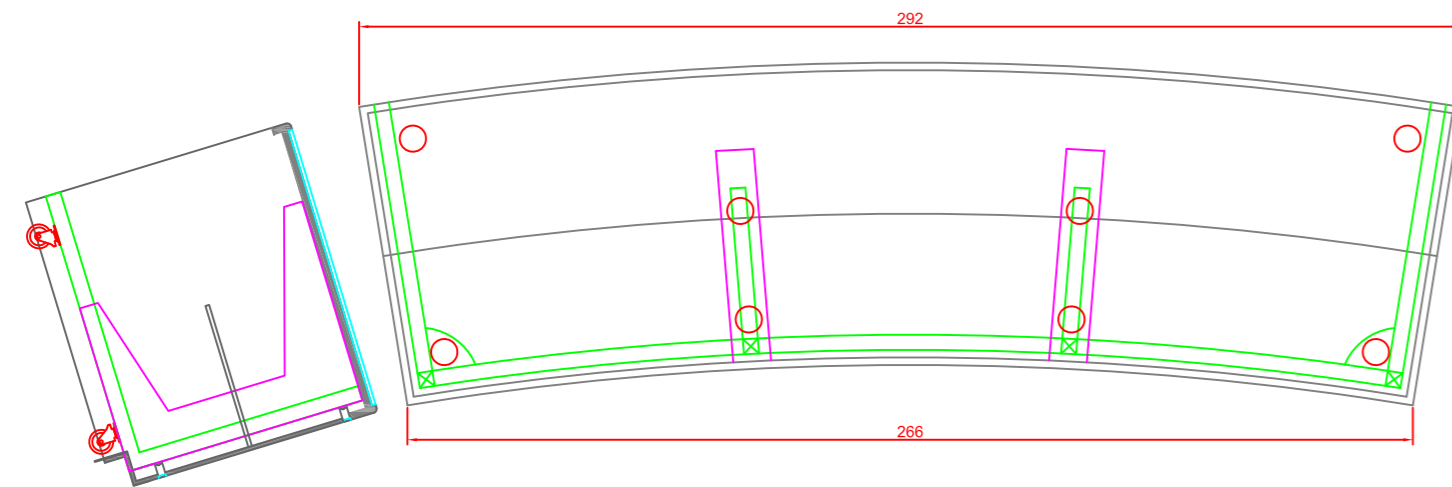
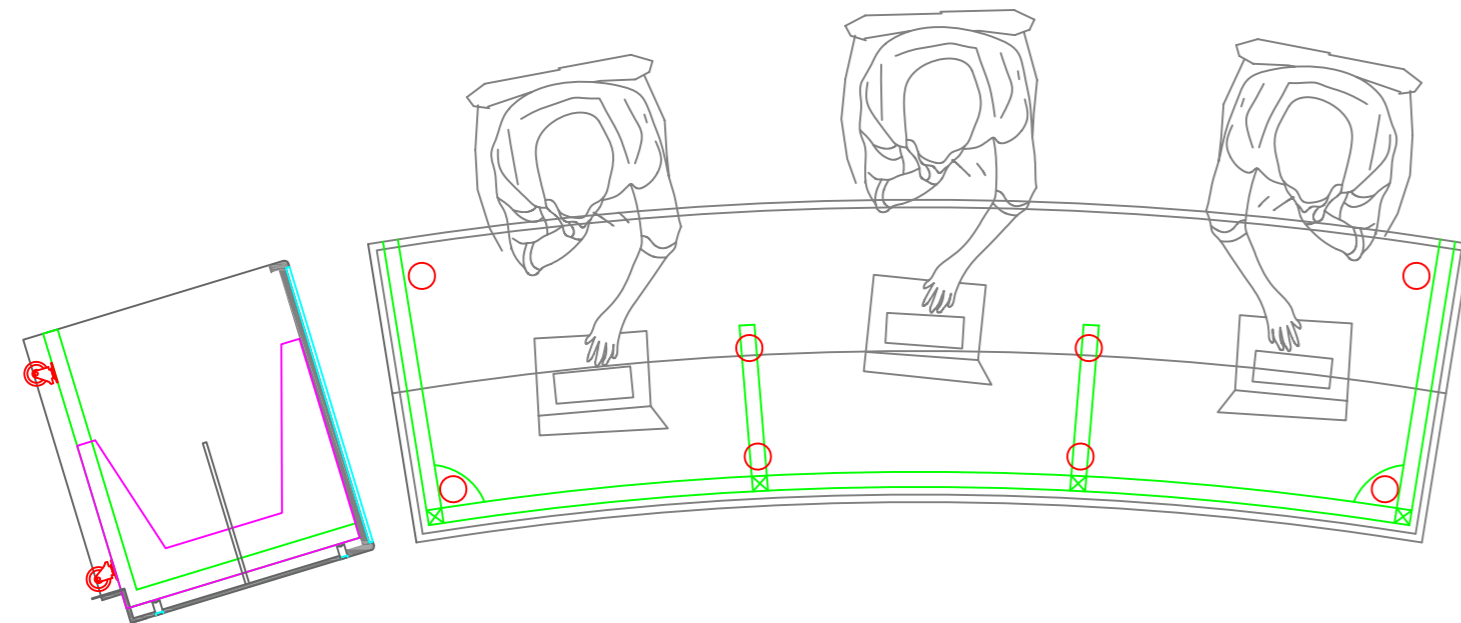

ESTRUCTURA METALICA DE TUBO CUADRADO 4X4 PARA REFORZAR LA MESA Y LAS RUEDAS

PATAS ESTRUCTURALES INTERNAS

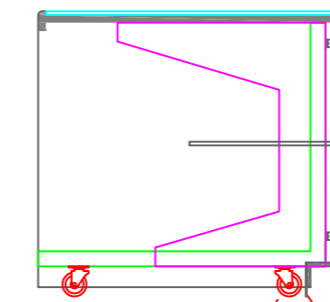
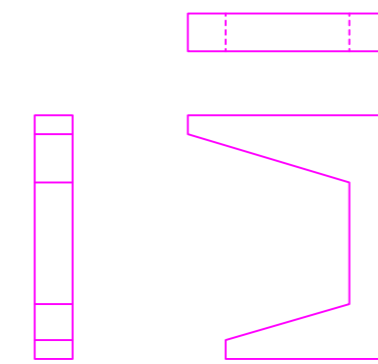

RUEDAS GIRATORIAS CON FRENO. IMPORTANTE QUE EL GIRO DE 360 SEA LIMPIO, SIN QUE CHOQUE CON NINGUNA PIEZA ESTRUCTURAL DE LA MESA.

FALDÓN DE NEOPRENO NEGRO HASTA EL SUELO EN FRONTAL Y LATERALES PARA EVITAR QUE SE VEAN LAS RUEDAS

ALZADO

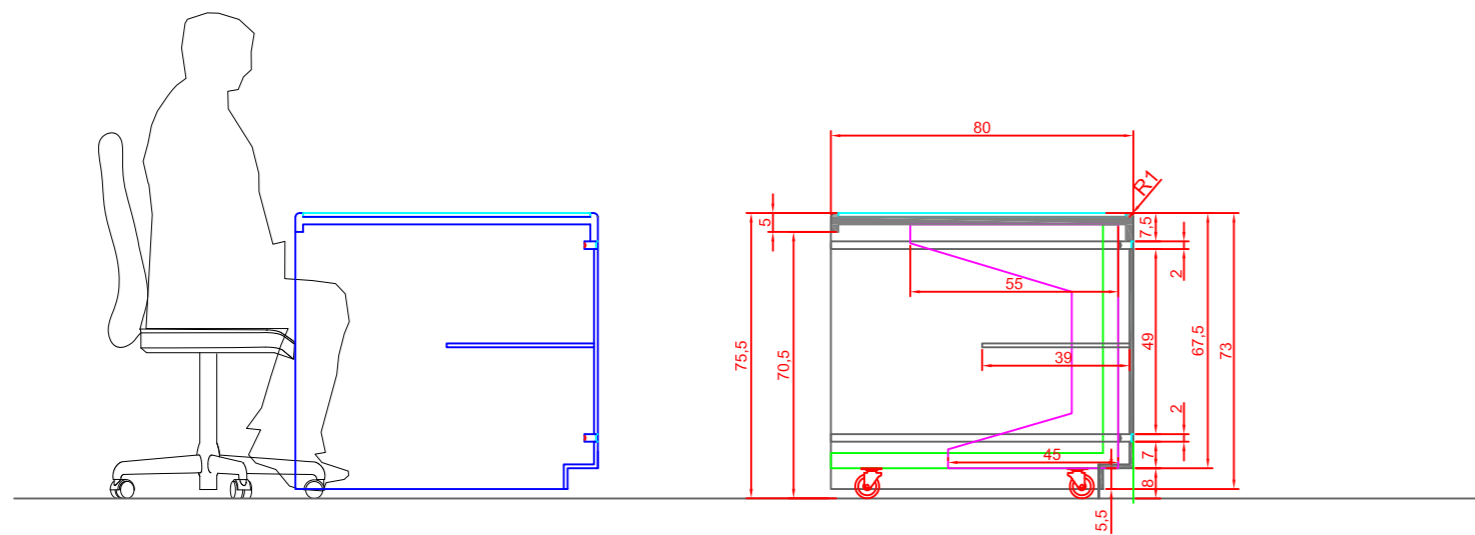

SECCIÓN

