

DIAGRAMA DE INTERCOM ACTUAL

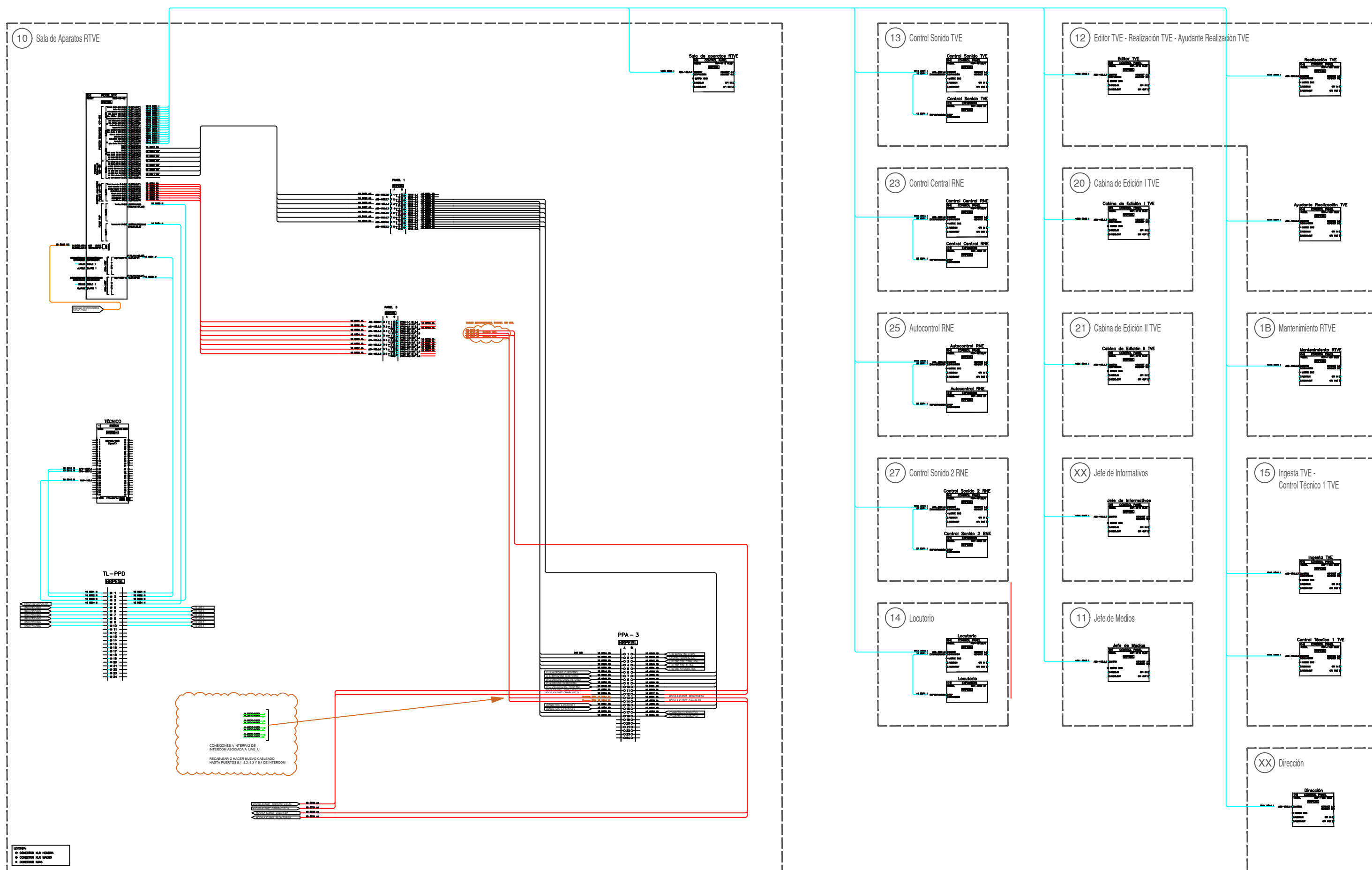

PATCH PANELS DE AUDIO --ACTUALES--

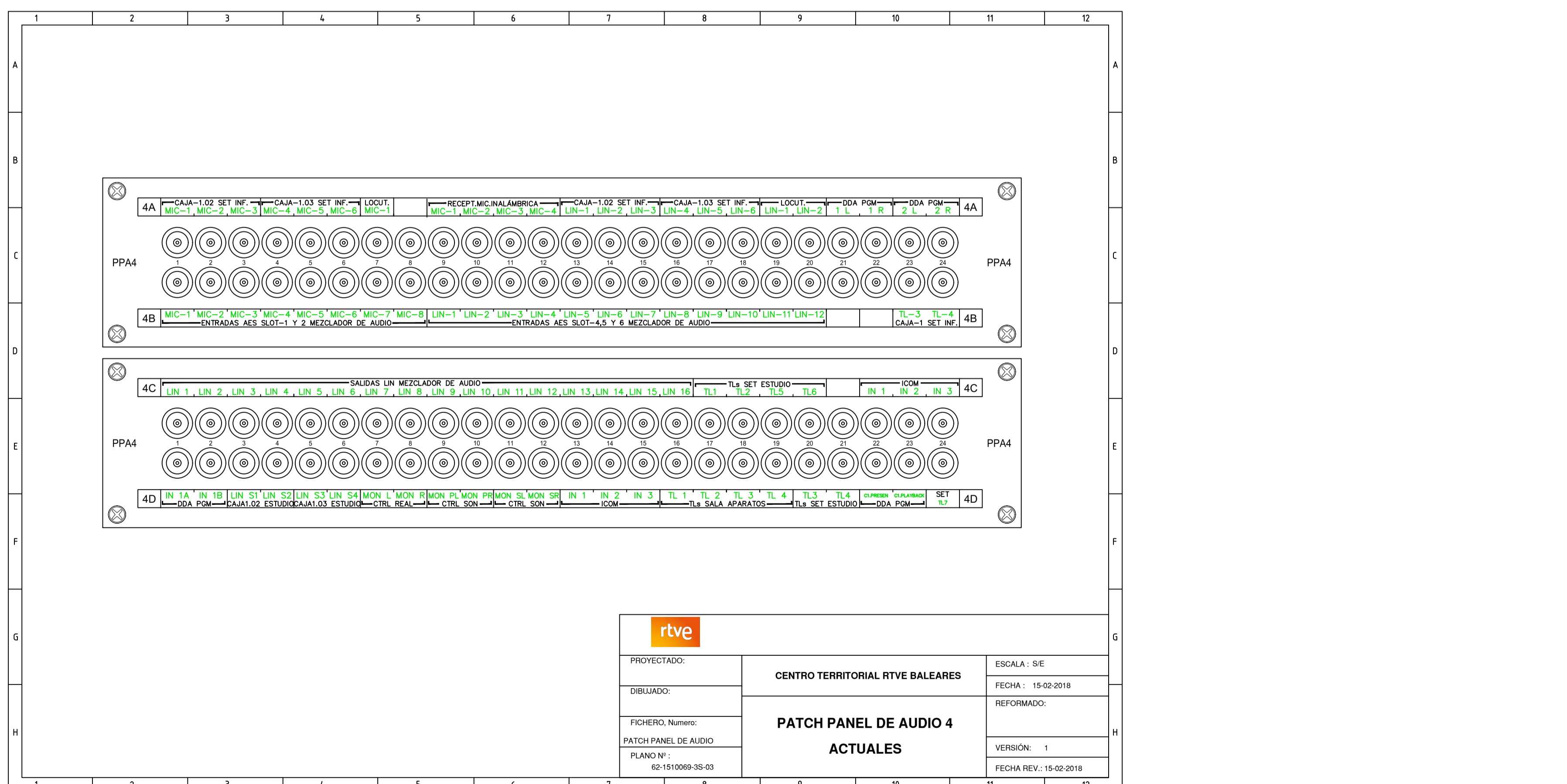
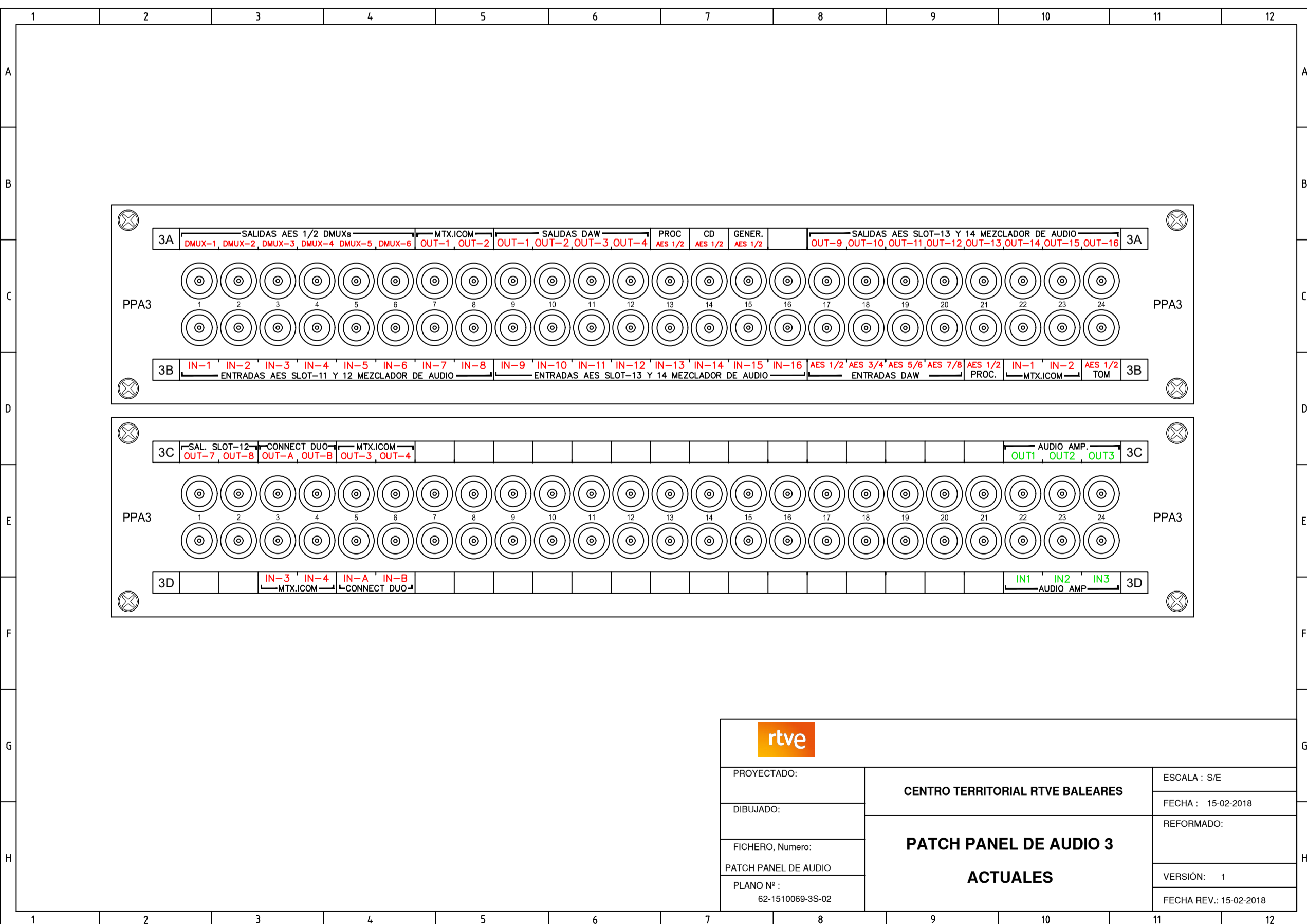
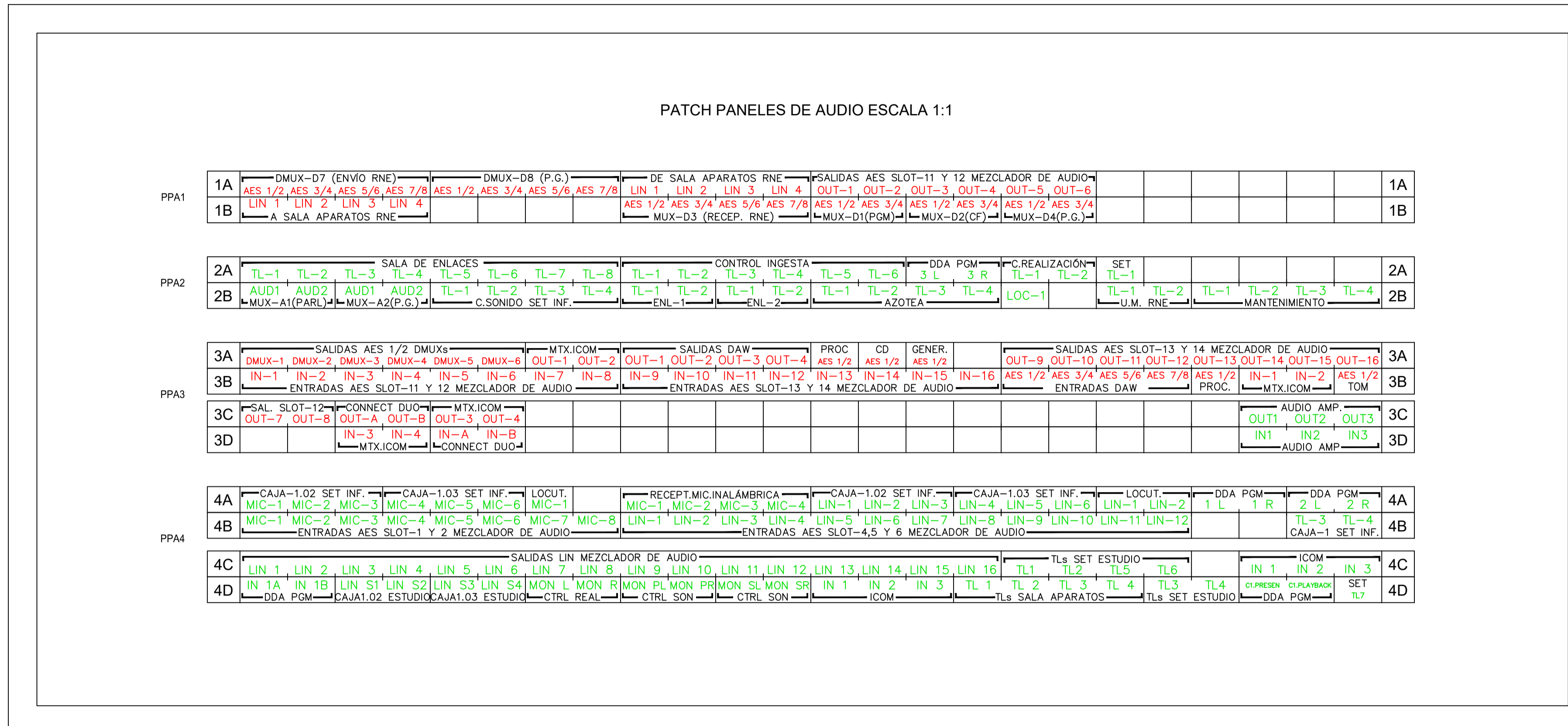
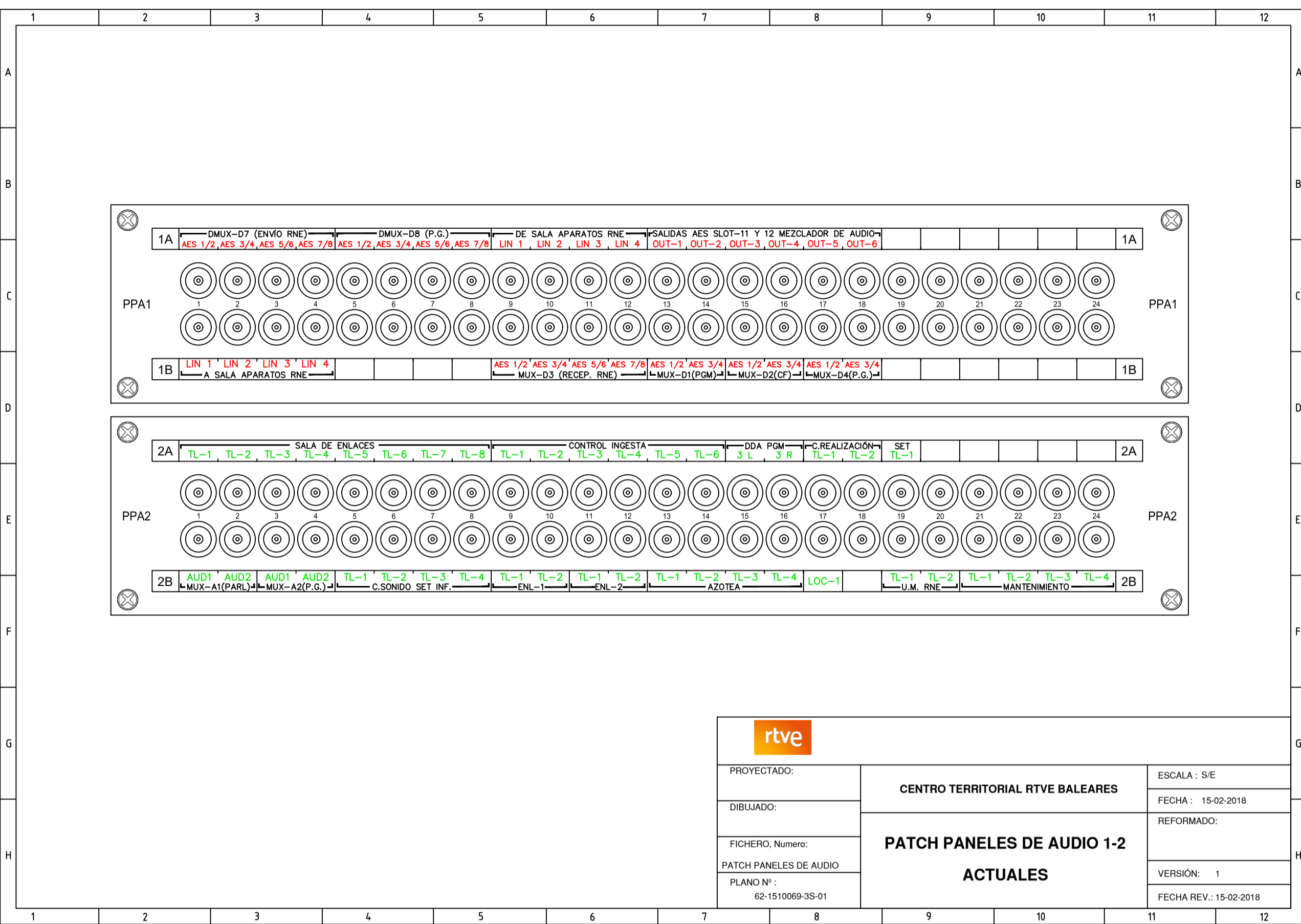

PROYECTADO:	CENTRO TERRITORIAL RTVE BALEARES	ESCALA: S/E
DIBUJADO:		FECHA: 15-02-2018
FICHERO, Numero:	PATCH PANELES DE AUDIO 1-2	REFORMADO:
PATCH PANELES DE AUDIO	ACTUALES	VERSION: 1
PLANO Nº:	62-1510069-35-01	FECHA REV.: 15-02-2018

PROYECTADO:	CENTRO TERRITORIAL RTVE BALEARES	ESCALA: S/E
DIBUJADO:		FECHA: 15-02-2018
FICHERO, Numero:	PATCH PANEL DE AUDIO 3	REFORMADO:
PATCH PANEL DE AUDIO	ACTUALES	VERSION: 1
PLANO Nº:	62-1510069-35-02	FECHA REV.: 15-02-2018

PROYECTADO:	CENTRO TERRITORIAL RTVE BALEARES	ESCALA: S/E
DIBUJADO:		FECHA: 15-02-2018
FICHERO, Numero:	PATCH PANEL DE AUDIO 4	REFORMADO:
PATCH PANEL DE AUDIO	ACTUALES	VERSION: 1
PLANO Nº:	62-1510069-35-03	FECHA REV.: 15-02-2018

DIAGRAMA DE RED TECNICA -- ACTUAL --

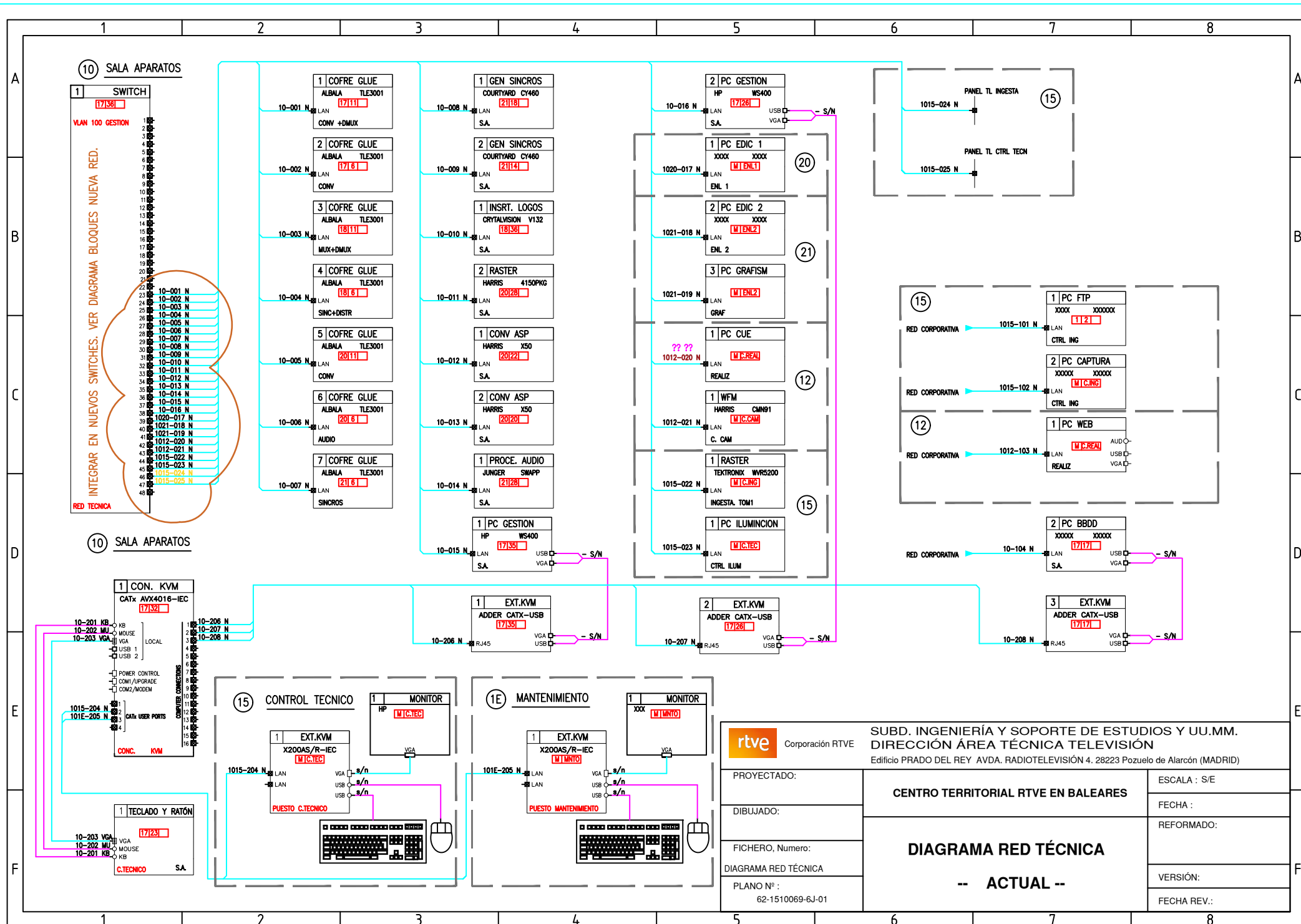

Corporación RTVE		SUBD. INGENIERÍA Y SOPORTE DE ESTUDIOS Y UU.MM. DIRECCIÓN ÁREA TÉCNICA TELEVISIÓN Edificio PRADO DEL REY AVDA. RADIOTELEVISIÓN 4. 28223 Pozuelo de Alarcón (MADRID)	
PROYECTADO:		ESCALA : S/E	
DIBUJADO:		FECHA :	
FICHERO, Numero:		REFORMADO:	
DIAGRAMA RED TÉCNICA		<h2>DIAGRAMA RED TÉCNICA</h2> <h3>-- ACTUAL --</h3>	
PLANO Nº :	62-1510069-6J-01		
		FECHA REV.:	

DIAGRAMA DE REMOTOS Y TALLY --ACTUAL--



DIAGRAMA DE LA NUEVA RED DE INSTALACIONES



DIAGRAMA DE VIDEO CONTROL TECNICO, INGESTA Y ESTUDIO --ACTUAL-- CON MODIFICACIONES

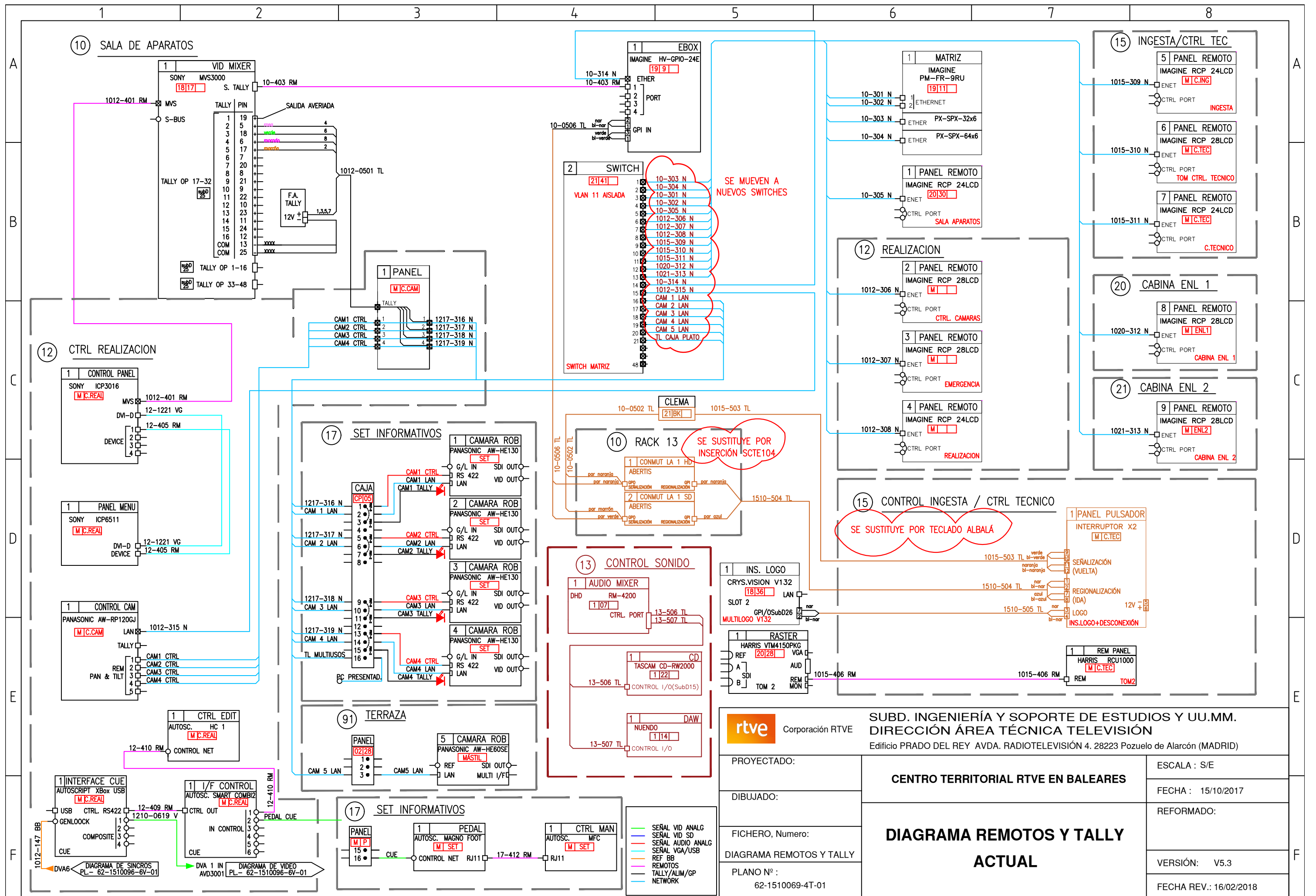

rtve

PROYECTADO: ESCALA: SE

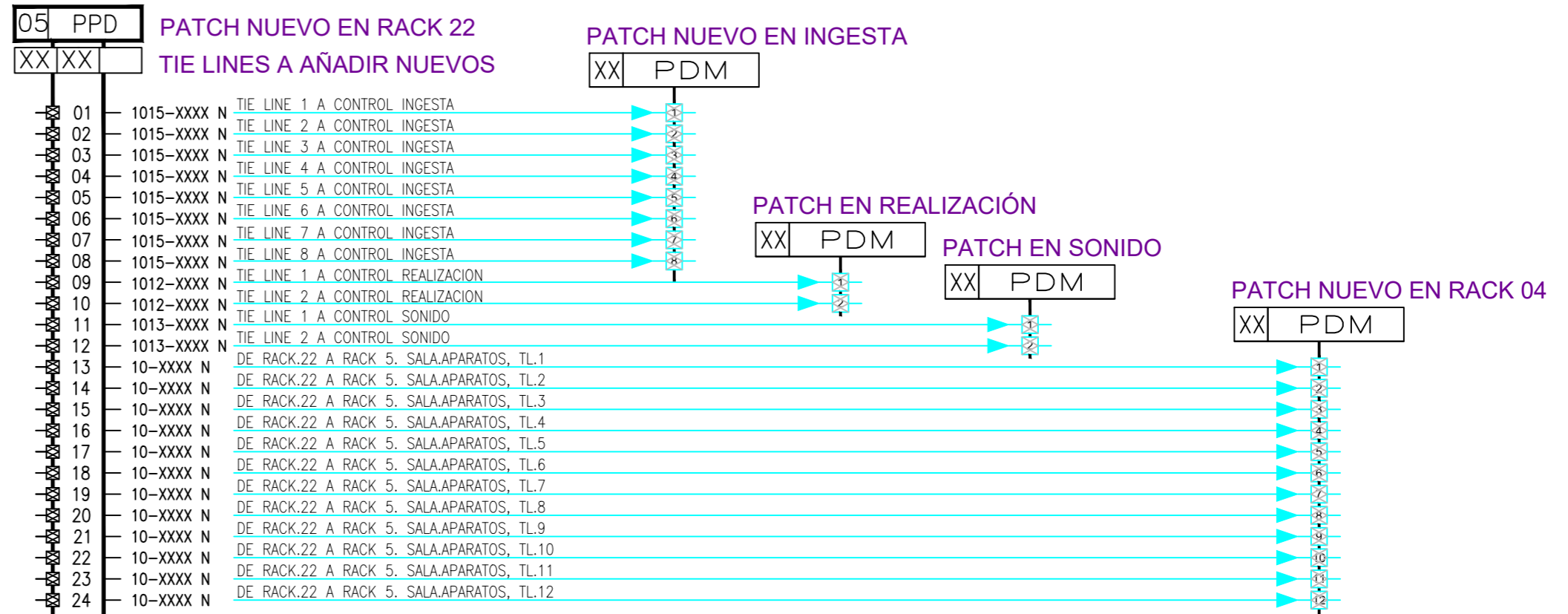
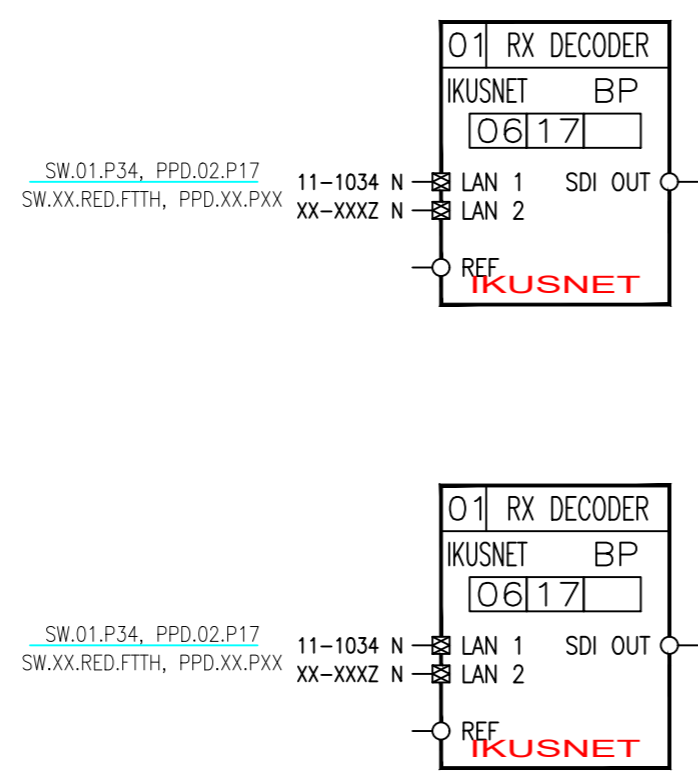
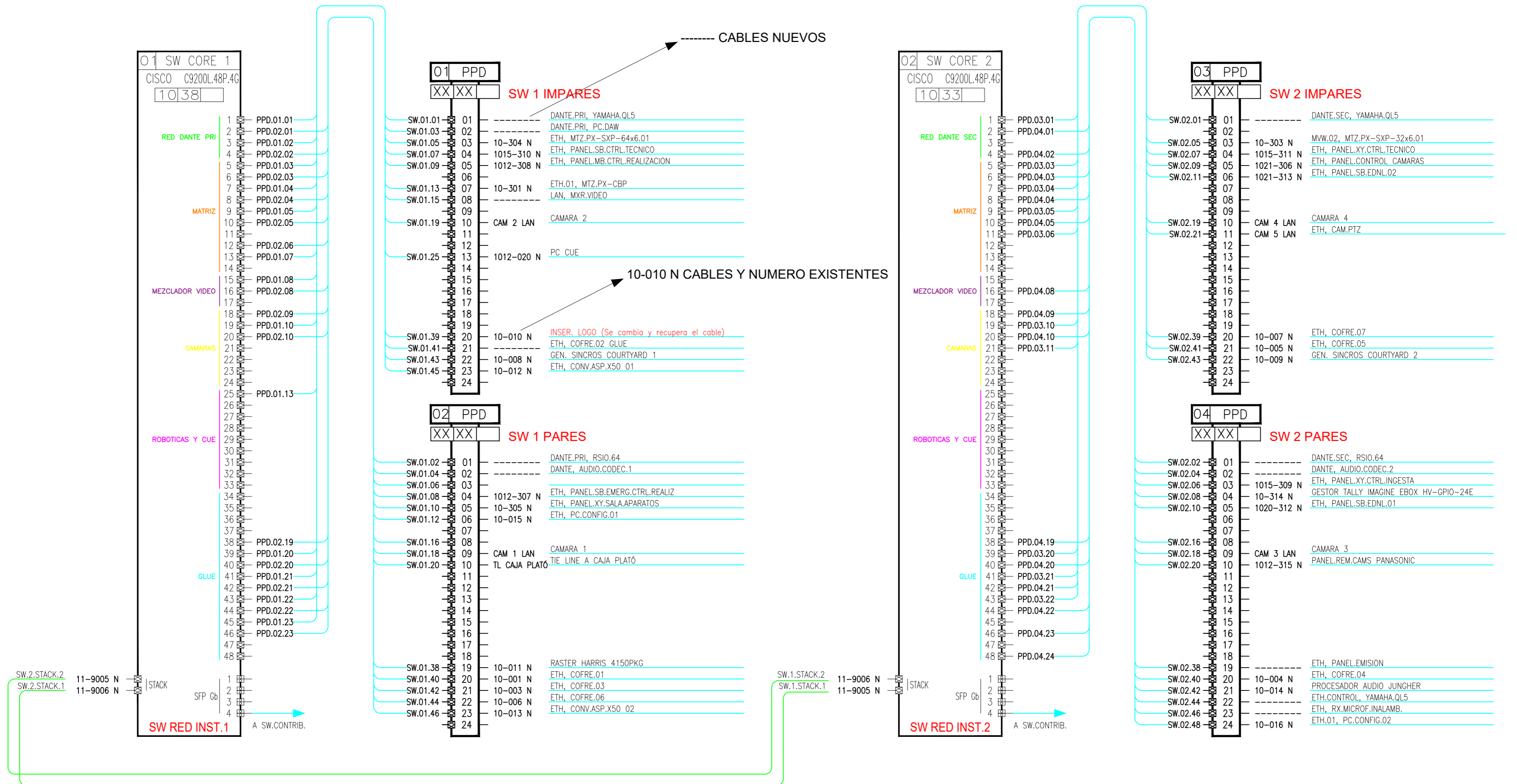
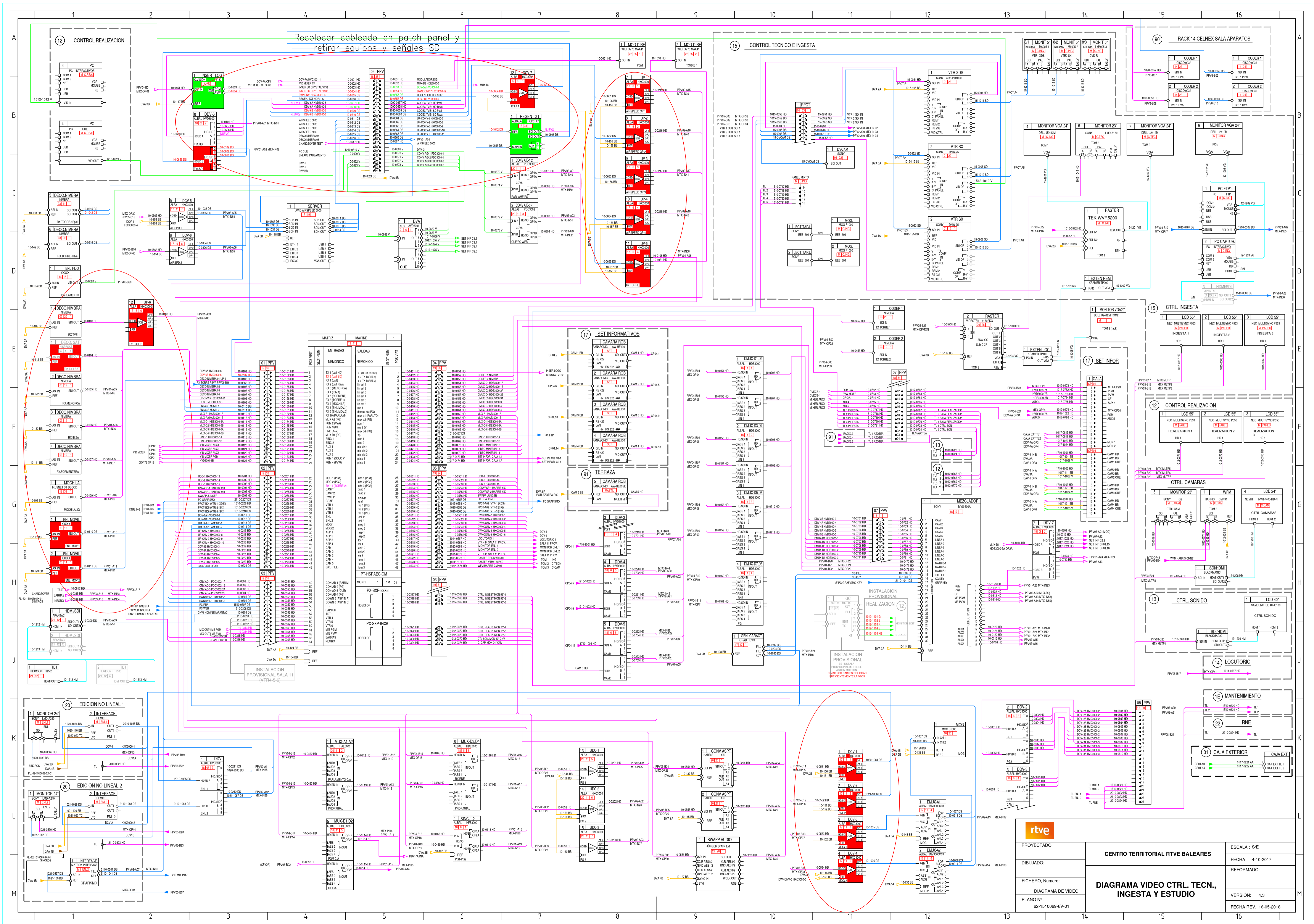
DIBUJADO: FECHA: 4-10-2017

FICHERO: Numero: REFORMADO:

PLANO N°: 62-1510069-6V-01

DIAGRAMA VIDEO CTRL. TECN., INGESTA Y ESTUDIO

VERSION: 4.3

FECHA REV.: 16-05-2018

DIAGRAMA DE SINCROS --ACTUAL--

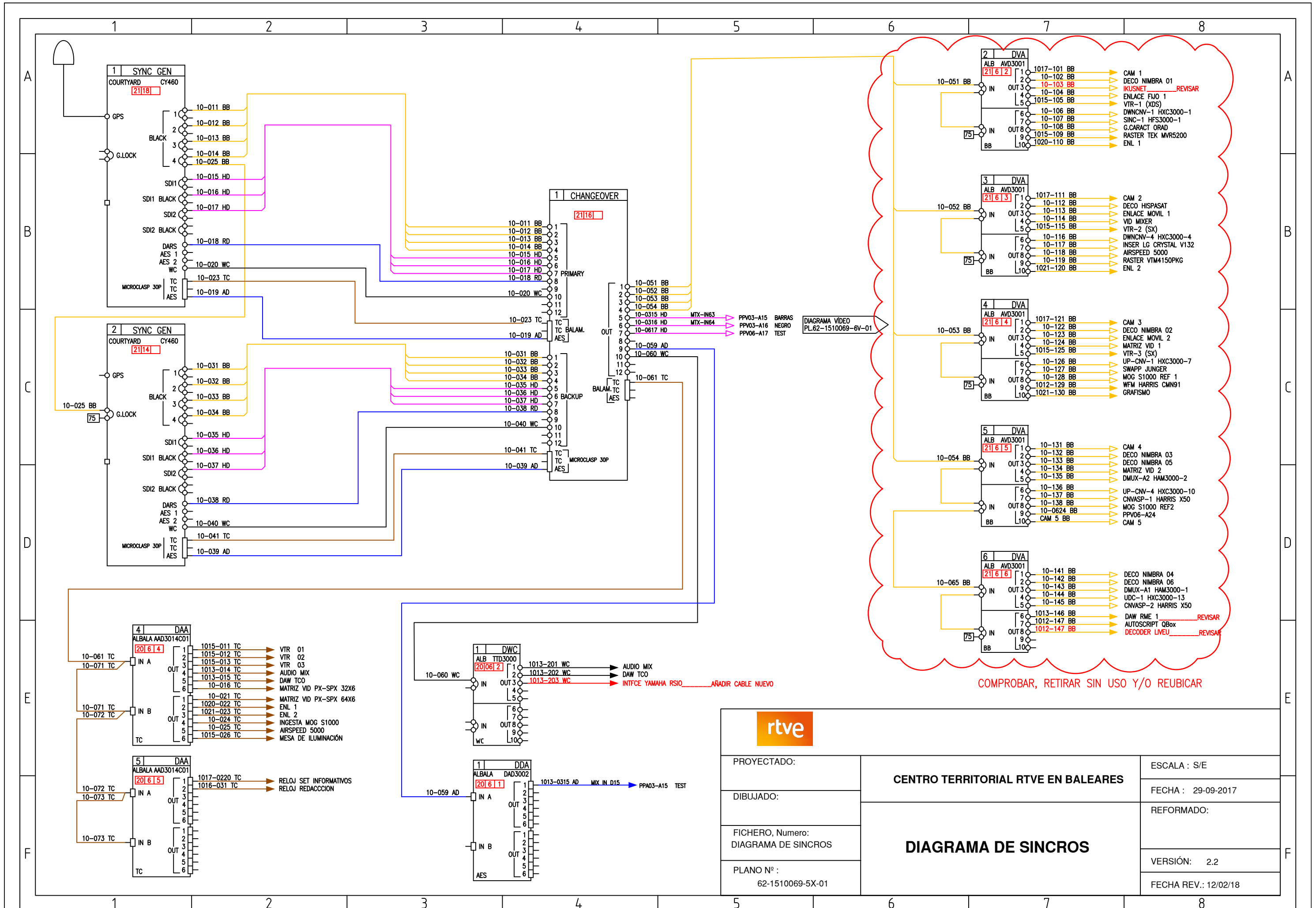

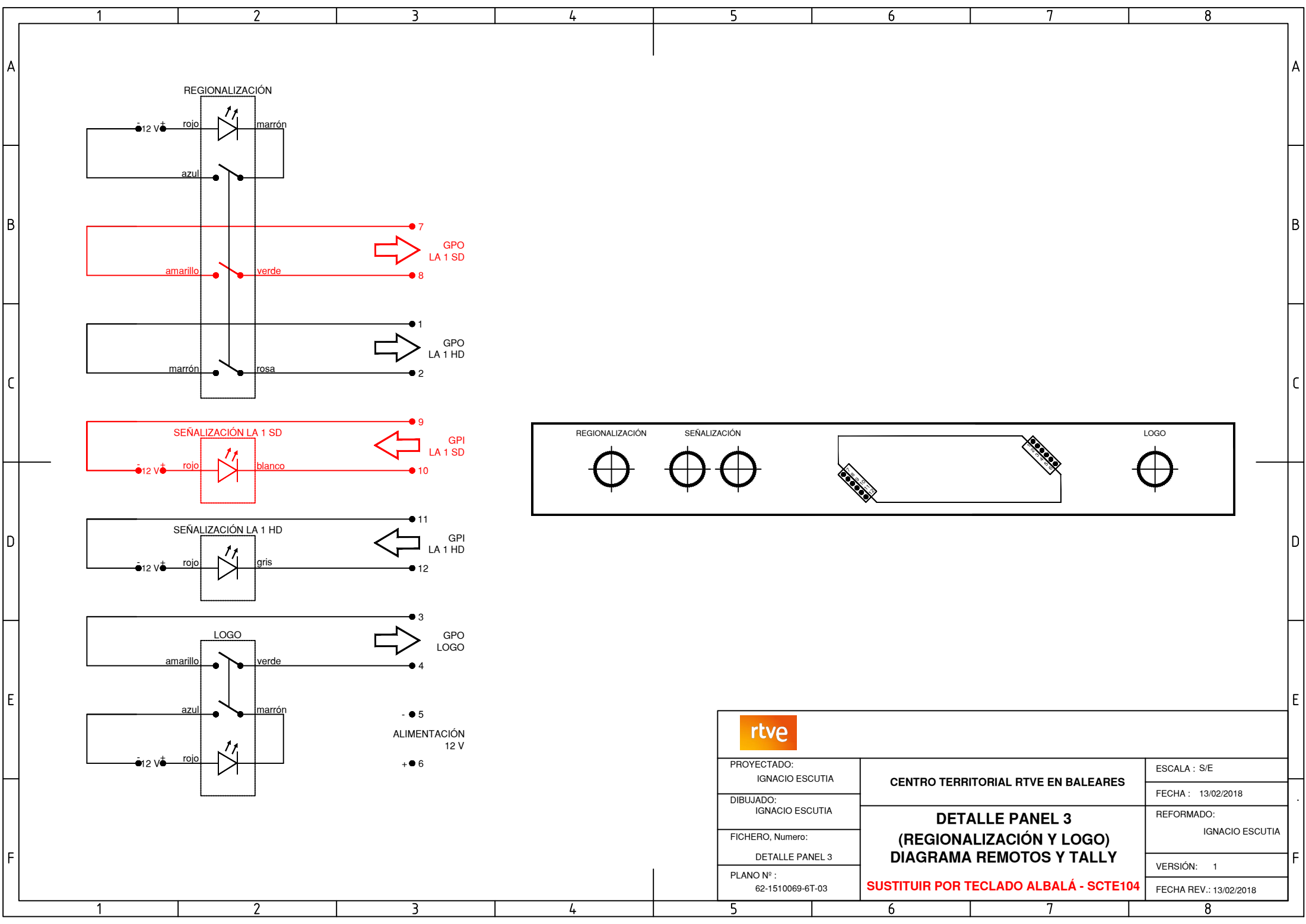

PROYECTADO: IGNACIO ESCUTIA	CENTRO TERRITORIAL RTVE EN BALEARES	ESCALA : S/E
DIBUJADO: IGNACIO ESCUTIA		FECHA : 13/02/2018
FICHERO, Numero: DETALLE PANEL 3	DETALLE PANEL 3 (REGIONALIZACIÓN Y LOGO) DIAGRAMA REMOTOS Y TALLY	REFORMADO: IGNACIO ESCUTIA
PLANO Nº : 62-1510069-6T-03		VERSIÓN: 1
		FECHA REV.: 13/02/2018
SUSTITUIR POR TECLADO ALBALÁ - SCTE104		